

Переходные втулки для гидравлических патронов
с технологией SAFE-LOCK® и системой Smart Coolant
ДОСТИЖЕНИЯ 2016

WIDIA ™

Гидравлические патроны

Основная область применения

Новые переходные втулки для гидравлических патронов позволяют закреплять инструменты с хвостовиком **SAFE-LOCK®** и обеспечивают подвод СОЖ через патрон в зону резания. Специальная система в переходной втулке и канавки в хвостовике предотвращают проворачивание и вытягивание концевой фрезы в самых тяжелых условиях обработки. Технология Smart Coolant обеспечивает эффективное охлаждение и беспрепятственный стружкоотвод, что увеличивает стойкость инструмента. Кроме того, надежное закрепление патрона в базовом держателе обеспечивает дополнительную защиту переходных втулок от проворачивания и вытягивания.

Низкий уровень вибраций в сочетании с защитой от вытягивания, минимальное биение и демпфирование гидравлической системы обеспечивают высокоэффективную обработку при пониженном и равномерном износе инструмента. Увеличенная глубина резания и подачи позволяют увеличить удельный съем металла до максимальных предельных значений станка и инструмента.

Мы первыми на рынке представили технологию **SAFE-LOCK** совместно с системой Smart Coolant для ассортимента гидравлических патронов с большим крутящим моментом.

Особенности и преимущества

Технология **SAFE-LOCK Smart Coolant** гарантирует надежность

- Для высокопроизводительного резания.
- Гидравлическая технология обеспечивает высокоточное крепление.
- Конструкция обеспечивает передачу большого крутящего момента.
- Максимальная жесткость за счет прочной конструкции гидравлических патронов HydroForce™.
- Без потери точности.
- Без вытягивания инструмента.
- Без проворачивания инструмента.
- Без повреждения детали или станка.
- Простые и быстрые циклы крепления и разжатия.
- Переходные втулки **SAFE-LOCK Smart Coolant** подходят для хвостовиков диаметром 12, 14, 16, 20 и 25 мм.



Переходные втулки

с технологией SAFE-LOCK® и системой Smart Coolant

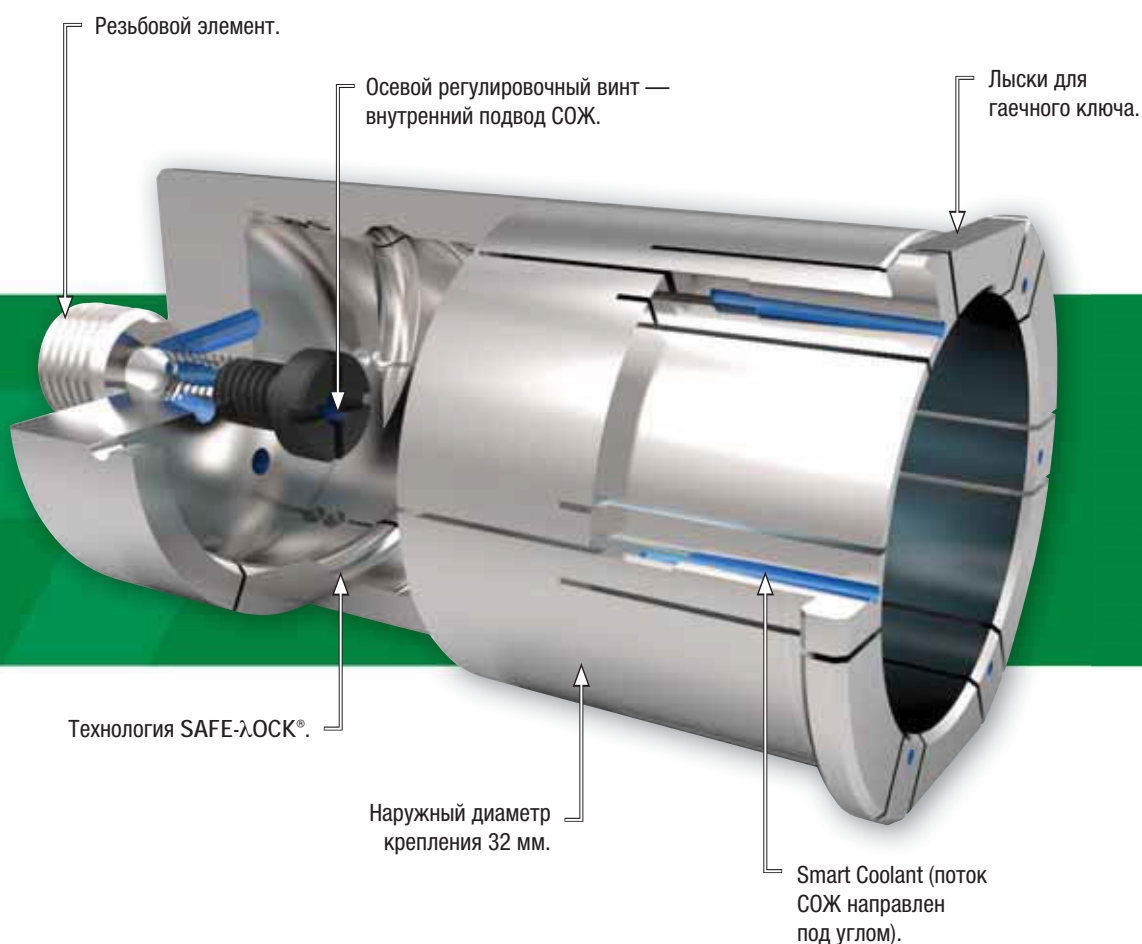

- Конструкция втулки обеспечивает герметичность.
- Режущий инструмент должен иметь цилиндрический хвостовик с канавками SAFE-λOCK.
- Втулку следует полностью вкрутить в гидравлический патрон до упора.
- Хвостовик инструмента должен заходить во втулку на глубину не менее L9.

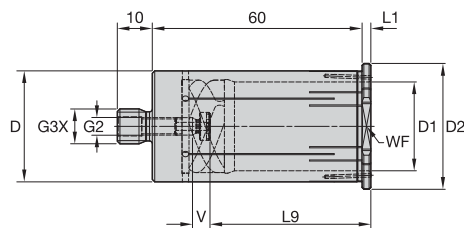

■ MHCSFC • Метрическая система

номер заказа	номер по каталогу	D1	D2	D	L1	L9	V	G3X	G2	WF
5998607	32MHCSFC120M	12	36	32	2,5	41	4	M12	M6	32
5998608	32MHCSFC140M	14	36	32	2,5	41	4	M12	M6	32
5998609	32MHCSFC160M	16	36	32	2,5	44	4	M12	M6	32
5998610	32MHCSFC200M	20	36	32	2,5	46	4	M12	M6	32
5998751	32MHCSFC250M	25	36	32	2,5	47	4	M12	M6	32

ПРИМЕЧАНИЕ. Установка режущего инструмента во втулку на глубину менее размера L9 может привести к повреждению втулки и гидравлического патрона. Рекомендуется периодически очищать отверстия для СОЖ воздухом.

- Конструкция втулки обеспечивает герметичность.
- Режущий инструмент должен иметь цилиндрический хвостовик с канавками SAFE-λOCK.
- Втулку следует полностью вкрутить в гидравлический патрон до упора.
- Хвостовик инструмента должен заходить во втулку на глубину не менее L9.

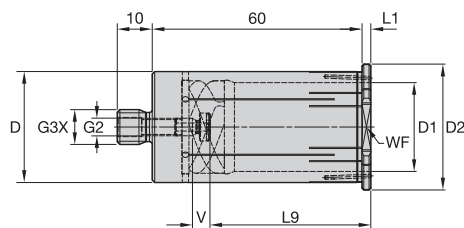

■ HCSFC • Дюймовая система

номер заказа	номер по каталогу	D1	D2	D	L1	L9	V	G3X	G2	WF
5998754	12HCSFC0500	.500	1.417	1.250	.098	1.614	.154	M12	M6	1.260
5998755	12HCSFC0625	.625	1.417	1.250	.098	1.732	.154	M12	M6	1.260
5998756	12HCSFC0750	.750	1.417	1.250	.098	1.811	.154	M12	M6	1.260
5998757	12HCSFC1000	1.000	1.417	1.250	.098	1.850	.154	M12	M6	1.260

ПРИМЕЧАНИЕ. Установка режущего инструмента во втулку на глубину менее размера L9 может привести к повреждению втулки и гидравлического патрона. Рекомендуется периодически очищать отверстия для СОЖ воздухом.

■ **SAFE-LOCK® Smart Coolant**

Технология SAFE-LOCK Smart Coolant представляет собой систему защиты от вытягивания инструмента с эффективным подводом СОЖ для высокопроизводительной обработки, особенно для обработки на тяжелых режимах. Такая защита обеспечивается винтовыми канавками, вышлифованными на хвостовике инструмента. В сочетании с технологиями SAFE-LOCK и системой Smart Coolant в переходной втулке они предотвращают вытягивание инструмента в самых тяжелых условиях обработки.

Кроме того, резьбовое соединение втулки с патроном обеспечивает дополнительную защиту от проворачивания и вытягивания.

Крепление режущего инструмента в переходной втулке SAFE-LOCK Smart Coolant обеспечивает защиту от вытягивания и оптимальную надежность процесса обработки. А в сочетании с высокими характеристиками патрона HydroForce™ HT использование втулок данного типа обеспечивает минимальное биение, передачу большого крутящего момента и уникальные демпфирующие свойства. Это, в свою очередь, увеличивает стойкость и производительность инструмента, а также обеспечивает повышенную точность обработанных деталей.

- Оптимальная надежность и эффективность процесса обработки.
- Повышенная производительность.
- Увеличенные глубина резания и подачи.
- Экономия времени и повышение стойкости режущего инструмента.
- Меньше вероятность возникновения вибраций при обработке.
- Оптимальная стойкость режущей кромки.
- Возможность использования всего потенциала металлорежущего станка.
- Сведение к минимуму процента возможного брака.
- Высокая точность закрепления.
- Минимизация биения.
- Винтовые канавки.
- Регулировка длины закрепления.
- Отсутствие необходимости корректировки программы ЧПУ после переточки инструмента.

■ **Патрон HydroForce — переход со стандартного хвостовика на SAFE-LOCK**

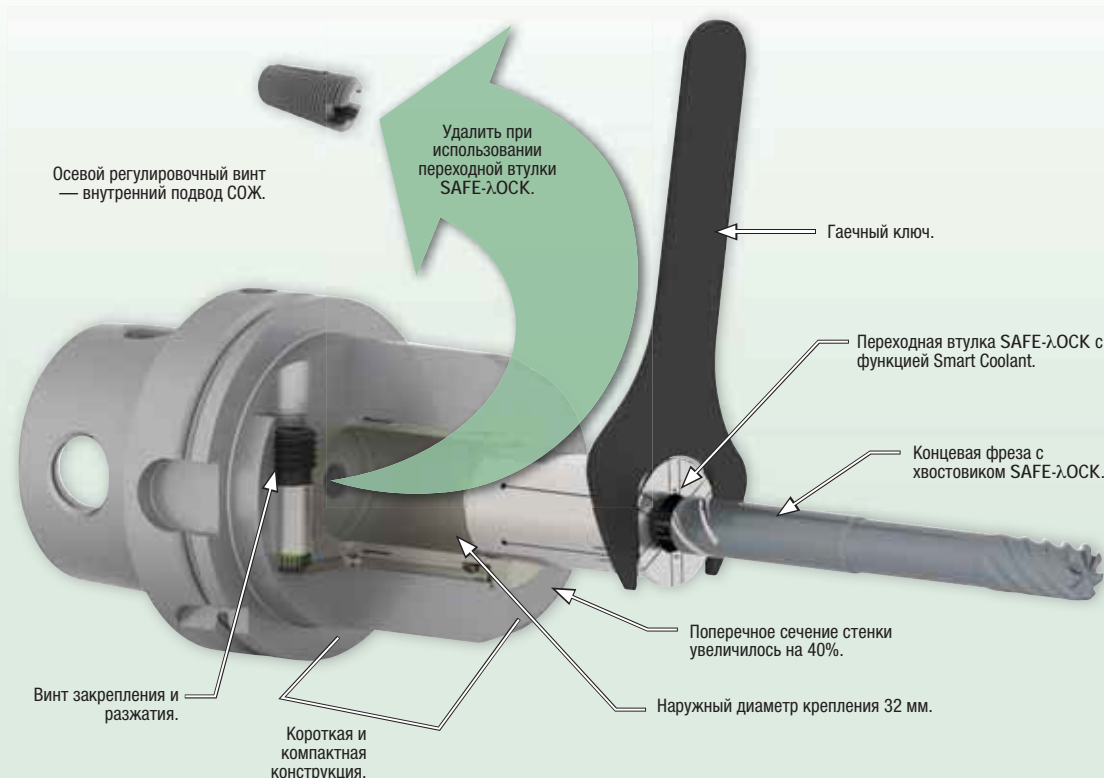

■ Конструкция и сборка

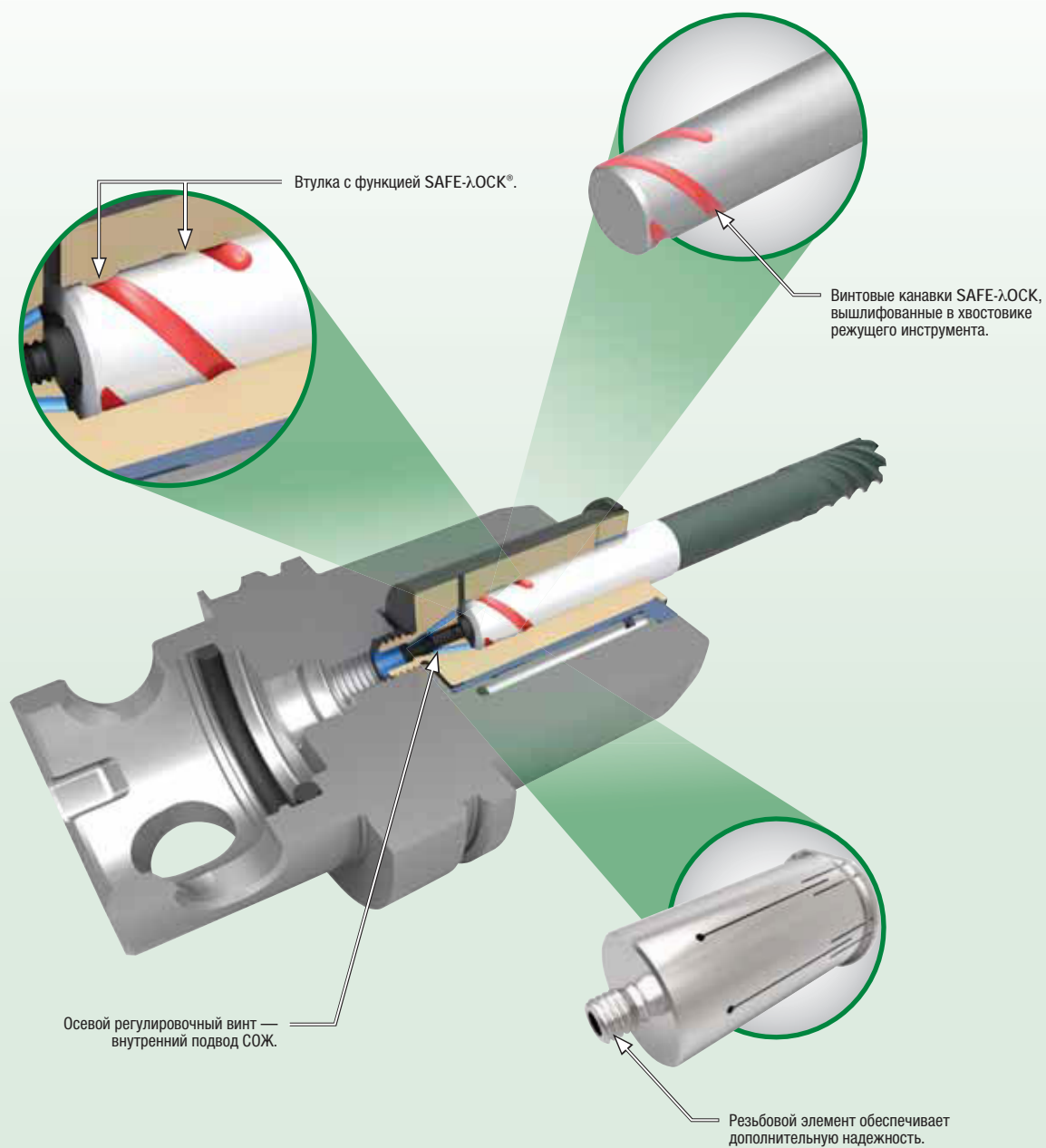

■ Варианты закреплений в патрон HydroForce™

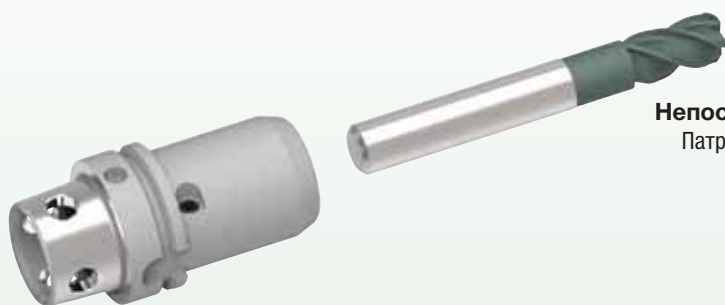

Непосредственное крепление
Патрон HydroForce + инструмент

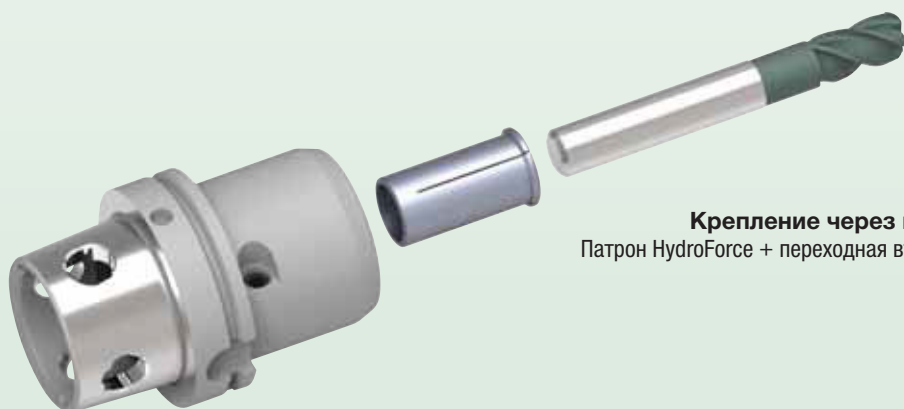

Крепление через втулку
Патрон HydroForce + переходная втулка + инструмент



Крепление через втулку SAFE-LOCK®
Патрон HydroForce + переходная втулка SAFE-LOCK + инструмент

Переходные втулки для гидравлических патронов с технологией SAFE-ΛОСК® и системой Smart Coolant ДОСТИЖЕНИЯ 2016

ЦЕНТРАЛЬНЫЙ ОФИС

Kennametal Inc.

WIDIA Products Group

1600 Technology Way

Latrobe, PA 15650 США

Телефон: 1 800 446 7738 (США и Канада)

w-na.service@widia.com

ОФИС В АЗИАТСКО-ТИХООКЕАНСКОМ РЕГИОНЕ

Kennametal Singapore Pte. Ltd.

WIDIA Products Group

3A International Business Park

Unit #01-02/03/05, ICON@IBP

Сингапур 609935

Телефон: +65 6265 9222

w-sg.service@widia.com

ЕВРОПЕЙСКИЙ ОФИС

Kennametal Europe GmbH

WIDIA Products Group

Rheingoldstrasse 50

CH 8212 Neuhausen am Rheinfall

Швейцария

Телефон: +41 52 6750 100

w-ch.service@widia.com

ОФИС В ИНДИИ

Kennametal India Limited

WIDIA Products Group

CIN: L27109KA1964PLC001546

8/9th Mile, Tumkur Road

Bangalore – 560 073

Телефон: +91 080 22198444 или +91 080 43281444

w-in.service@widia.com

©2016 Kennametal Inc. Все права защищены. A-15-04735RU

WIDIA 

widia.com